



300
400

Caratteristiche costruttive

- Involucro in alluminio preverniciato bianco
- Bacinella anticondensa doppia, quella esterna con cerniera
- Sup : batteria costruita con tubo di rame Ø 10 mm ed aletta di alluminio
- Tup : batteria costruita con tubo di rame Ø 16mm ed aletta di alluminio
- Motoventilatori monofase 230V/50Hz (a richiesta trifase 400V/50Hz su Tup)

Construction characteristics

- Casing in aluminium pre-coated white
- Anti-sweat drain tray with inner liner, external hinged drip tray
- Sup : 10 mm O.D. seamless copper tube expanded into aluminium fins
- Tup : 16 mm O.D. seamless copper tube expanded into aluminium fins
- Single phase 230V/50Hz motorfans (three phase 400V/50Hz for Tup on request)

Sbrinamento

- **Standard:** senza sistema di sbrinamento.
- **Elettrico:** a mezzo resistenze corazzate in acciaio inox con terminali vulcanizzati.
Le resistenze sono collegate in scatola di derivazione stagna con collegamento a stella per essere alimentate a 400V trifase collegamento del centro stella al neutro.
Per l'identificazione aggiungere la lettera "E" alla sigla dell'apparecchio.
- **Speciale:** vedere a richiesta.

Defrost

- **Standard:** without defrost system.
- **Electric:** stainless steel sheathed electric heaters, vulcanized terminals, connected at 400V into a water resistant junction box. Add suffix "E" to model reference for electric defrost.
- **Special execution:** See "on request".

Passi di alettatura

SUPA / TUPA: passo elettatura uniforme 3 mm
SUPS / TUPS: passo elettatura uniforme 4,5 mm
SUPM / TUPM: passo elettatura uniforme 6 mm

Fin spacing

SUPA / TUPA: uniform fin spacing 3 mm
SUPS / TUPS: uniform fin spacing 4,5 mm
SUPM / TUPM: uniform fin spacing 6 mm

Modello Model	Resa (1) / Capacity $\Delta T_i = 10^\circ\text{K}$ SC1		Resa (2) / Capacity $\Delta T_i = 8^\circ\text{K}$ SC2		Portata aria Airflow m ³ /h	Freccia aria Air throw m	Superficie Surface m ²
	kcal/h	kW	kcal/h	kW			
1350 rpm							
SUPA 714	2610	3,0	1780	2,1	1300	5	8,5
SUPA 716	3520	4,1	2400	2,3	1200	4	13,4
SUPA 724	5220	6,1	3560	3,5	2600	7	17,0
SUPA 726	7050	8,2	4810	4,7	2400	6	26,8
SUPA 734	7830	9,1	5340	5,2	3900	8	25,5
SUPA 736	10570	12,3	7210	7	3600	7	40,2
SUPA 746	14110	16,4	9620	9,3	4800	8	53,6
SUPA 756	17640	20,5	12030	11,7	6000	9	67,0
SUPA 766	21160	24,6	14430	14	7200	10	80,4
SUPS 714	2310	2,7	1580	1,8	1350	5	6,0
SUPS 716	3130	3,6	2140	2,5	1250	4	9,4
SUPS 724	4630	5,4	3160	3,7	2700	7	12,0
SUPS 726	6290	7,3	4290	5,0	2500	6	18,8
SUPS 734	6960	8,1	4750	5,5	4050	8	18,0
SUPS 736	9440	11,0	6440	7,5	3750	7	28,2
SUPS 746	12600	14,7	8590	10,0	5000	8	37,6
SUPS 756	15750	18,3	10740	12,5	6250	9	47,0
SUPS 766	18890	22,0	12880	15,0	7500	10	56,4
SUPM 714	1980	2,3	1350	1,6	1380	5	4,7
SUPM 716	2680	3,1	1830	2,1	1280	4	7,4
SUPM 724	3970	4,6	2710	3,2	2760	7	9,4
SUPM 726	5380	6,3	3670	4,3	2560	6	14,8
SUPM 734	5950	6,9	4060	4,7	4140	8	14,1
SUPM 736	8060	9,4	5500	6,4	3840	7	22,2
SUPM 746	10760	12,5	7340	8,5	5120	8	29,6
SUPM 756	13460	15,7	9180	10,7	6400	9	37,0
SUPM 766	16150	18,8	11010	12,8	7680	10	44,4
870 rpm							
SUPA 714	1840	2,1	1260	1,5	800	3	8,5
SUPA 716	2470	2,9	1690	2,0	750	3	13,4
SUPA 724	3690	4,3	2520	2,9	1600	4	17,0
SUPA 726	4950	5,8	3380	3,9	1500	4	26,8
SUPA 734	5540	6,4	3780	4,4	2400	5	25,5
SUPA 736	7430	8,6	5070	5,9	2250	5	40,2
SUPA 746	9910	11,5	6760	7,9	3000	5	53,6
SUPA 756	12410	14,4	8460	9,8	3750	6	67,0
SUPA 766	14890	17,3	10150	11,8	4500	7	80,4
SUPS 714	1620	1,9	1110	1,3	830	3	6,0
SUPS 716	2210	2,6	1510	1,8	780	3	9,4
SUPS 724	3270	3,8	2230	2,6	1660	4	12,0
SUPS 726	4430	5,2	3020	3,5	1560	4	18,8
SUPS 734	4890	5,7	3340	3,9	2490	5	18,0
SUPS 736	6640	7,7	4530	5,3	2340	5	28,2
SUPS 746	8860	10,3	6040	7,0	3120	5	37,6
SUPS 756	11090	12,9	7560	8,8	3900	6	47,0
SUPS 766	13300	15,5	9070	10,5	4680	7	56,4
SUPM 714	1400	1,6	960	1,1	850	3	4,7
SUPM 716	1890	2,2	1290	1,5	800	3	7,4
SUPM 724	2810	3,3	1920	2,2	1700	4	9,4
SUPM 726	3790	4,4	2590	3,0	1600	4	14,8
SUPM 734	4220	4,9	2880	3,3	2550	5	14,1
SUPM 736	5690	6,6	3880	4,5	2400	5	22,2
SUPM 746	7590	8,8	5180	6,0	3200	5	29,6
SUPM 756	9500	11,0	6480	7,5	4000	6	37,0
SUPM 766	11390	13,2	7770	9,0	4800	7	44,4

(1) (2) Vedi nota a pag. 38 - See at page 38

Modello Model	Resa (1) / Capacity $\Delta T_i = 10^\circ\text{K}$ SC1		Resa (2) / Capacity $\Delta T_i = 8^\circ\text{K}$ SC2		Portata aria Airflow m ³ /h	Freccia aria Air throw m	Superficie Surface m ²
	kcal/h	kW	kcal/h	kW			
4 p "Δ" 1430 rpm							
TUPA 816	7230	8,4	4930	5,7	3250	8	42
TUPA 818	8770	10,2	5980	7,0	3100	7	56
TUPA 1018	10120	11,8	6900	8,0	3350	8	70
TUPA 826	14460	16,8	9860	11,5	6500	11	84
TUPA 828	17540	20,4	11960	13,9	6200	10	112
TUPA 1028	20240	23,5	13800	16,0	6700	11	140
TUPA 836	21690	25,2	14790	17,2	9750	14	126
TUPA 838	26310	30,6	17940	20,9	9300	13	168
TUPA 1038	30360	35,3	20700	24,1	10050	14	210
TUPA 848	35090	40,8	23920	27,8	12400	14	224
TUPA 1048	40480	47,1	27600	32,1	13400	15	280
TUPS 816	6550	7,6	4470	5,2	3350	8	29
TUPS 818	7950	9,2	5420	6,3	3200	7	38
TUPS 1018	9160	10,7	6250	7,3	3500	8	48
TUPS 826	13110	15,2	8940	10,4	6700	11	58
TUPS 828	15900	18,5	10840	12,6	6400	10	76
TUPS 1028	18330	21,3	12500	14,5	7000	11	96
TUPS 836	19670	22,9	13410	15,6	10050	14	87
TUPS 838	23850	27,7	16260	18,9	9600	13	114
TUPS 1038	27500	32,0	18750	21,8	10500	14	144
TUPS 848	31800	37,0	21680	25,2	12800	14	152
TUPS 1048	36670	42,6	25000	29,1	14000	15	192
TUPM 816	5800	6,7	3960	4,6	3500	8	26
TUPM 818	7040	8,2	4800	5,6	3350	7	29
TUPM 1018	8120	9,4	5540	6,4	3650	8	36
TUPM 826	11610	13,5	7920	9,2	7000	11	52
TUPM 828	14080	16,4	9600	11,2	6700	10	58
TUPM 1028	16250	18,9	11080	12,9	7300	11	72
TUPM 836	17420	20,3	11880	13,8	10500	14	78
TUPM 838	21120	24,6	14400	16,7	10050	13	87
TUPM 1038	24380	28,3	16620	19,3	10950	14	108
TUPM 848	28160	32,7	19200	22,3	13400	14	116
TUPM 1048	32500	37,8	22160	25,8	14600	15	144

Prestazioni

(1) Resa $\Delta T_i = 10^\circ\text{K}$ (indica la differenza tra la temperatura ingresso dell'aria all'apparecchio e la temperatura di evaporazione)
La potenza di scambio termico in queste condizioni è stata ricavata con R404A, temperatura di evaporazione 0°C , temperatura ambiente cella $+10^\circ\text{C}$ e UR=85%, condizioni corrispondenti allo standard "SC1" secondo ENV 328.

(2) Resa $\Delta T_i = 8^\circ\text{K}$ (indica la differenza tra la temperatura ingresso dell'aria all'apparecchio e la temperatura di evaporazione)
La potenza di scambio termico in queste condizioni è stata ricavata con R404A, temperatura di evaporazione -8°C , temperatura ingresso dell'aria 0°C e UR=85%, condizioni corrispondenti allo standard "SC2" secondo ENV 328.

Capacity

(1) Capacity $\Delta T_i = 10^\circ\text{K}$ (ΔT_i indicates the difference between the air inlet temperature and the evaporating temperature).
The capacity of the aircooler is calculate with freon R404A, evaporating temperature 0°C , room temperature $+10^\circ\text{C}$ RH=85%, conditions related to standard "SC1" in accordance with ENV 328.

(2) Capacity $\Delta T_i = 8^\circ\text{K}$ (ΔT_i indicates the difference between the air inlet temperature and the evaporating temperature).
The capacity of the aircooler is calculated with R404A, evaporating temperature -8°C , inlet air temperature 0°C RH=85%, conditions related to standard "SC2" in accordance with ENV 328.

Modello Model	Resa (1) / Capacity $\Delta T_i = 10^\circ\text{K}$ SC1		Resa (2) / Capacity $\Delta T_i = 8^\circ\text{K}$ SC2		Portata aria Airflow m ³ /h	Freccia aria Air throw m	Superficie Surface m ²
	kcal/h	kW	kcal/h	kW			
6 p "Δ" 940 rpm							
TUPAL 816	6190	7,2	4220	4,9	2500	6	42
TUPAL 818	7070	8,2	4820	5,6	2250	5	56
TUPAL 1018	8250	9,6	5630	6,5	2550	6	70
TUPAL 826	12380	14,4	8440	9,8	5000	8	84
TUPAL 828	14140	16,4	9640	11,2	4500	7	112
TUPAL 1028	16510	19,2	11260	13,1	5100	8	140
TUPAL 836	18570	21,6	12660	14,7	7500	10	126
TUPAL 838	21210	24,7	14460	16,8	6750	9	168
TUPAL 1038	24770	28,8	16890	19,6	7650	10	210
TUPAL 848	28280	32,9	19280	22,4	9000	10	224
TUPAL 1048	33030	38,4	22520	26,2	10200	11	280
TUPSL 816	5690	6,6	3880	4,5	2600	6	29
TUPSL 818	6520	7,6	4450	5,2	2350	5	38
TUPSL 1018	7620	8,9	5200	6,0	2650	6	48
TUPSL 826	11380	13,2	7760	9,0	5200	8	58
TUPSL 828	13050	15,2	8900	10,3	4700	7	76
TUPSL 1028	15250	17,7	10400	12,1	5300	8	96
TUPSL 836	17070	19,8	11640	13,5	7800	10	87
TUPSL 838	19580	22,8	13350	15,5	7050	9	114
TUPSL 1038	22880	26,6	15600	18,1	7950	10	144
TUPSL 848	26110	30,4	17800	20,7	9400	10	152
TUPSL 1048	30510	35,5	20800	24,2	10600	11	192
TUPML 816	5070	5,9	3460	4,0	2650	6	26
TUPML 818	5790	6,7	3950	4,6	2400	5	29
TUPML 1018	6770	7,9	4620	5,4	2700	6	36
TUPML 826	10150	11,8	6920	8,0	5300	8	52
TUPML 828	11580	13,5	7900	9,2	4800	7	58
TUPML 1028	13550	15,8	9240	10,7	5400	8	72
TUPML 836	15220	17,7	10380	12,1	7950	10	78
TUPML 838	17380	20,2	11850	13,8	7200	9	87
TUPML 1038	20330	23,6	13860	16,1	8100	10	108
TUPML 848	23170	26,9	15800	18,4	9600	10	116
TUPML 1048	27110	31,5	18480	21,5	10800	11	144

Prestazioni

(1) Resa $\Delta T_i = 10^\circ\text{K}$ (indica la differenza tra la temperatura ingresso dell'aria all'apparecchio e la temperatura di evaporazione)
La potenza di scambio termico in queste condizioni è stata ricavata con R404A, temperatura di evaporazione 0°C , temperatura ambiente cella $+10^\circ\text{C}$ e UR=85%, condizioni corrispondenti allo standard "SC1" secondo ENV 328.

(2) Resa $\Delta T_i = 8^\circ\text{K}$ (indica la differenza tra la temperatura ingresso dell'aria all'apparecchio e la temperatura di evaporazione)
La potenza di scambio termico in queste condizioni è stata ricavata con R404A, temperatura di evaporazione -8°C , temperatura ingresso dell'aria 0°C e UR=85%, condizioni corrispondenti allo standard "SC2" secondo ENV 328.

Capacity

(1) Capacity $\Delta T_i = 10^\circ\text{K}$ (ΔT_i indicates the difference between the air inlet temperature and the evaporating temperature).
The capacity of the aircooler is calculate with freon R404A, evaporating temperature 0°C , room temperature $+10^\circ\text{C}$ RH=85%, conditions related to standard "SC1" in accordance with ENV 328.

(2) Capacity $\Delta T_i = 8^\circ\text{K}$ (ΔT_i indicates the difference between the air inlet temperature and the evaporating temperature).
The capacity of the aircooler is calculated with R404A, evaporating temperature -8°C , inlet air temperature 0°C RH=85%, conditions related to standard "SC2" in accordance with ENV 328.

300

400

Modello Model	Motoventilatori Fan motors					Sbrinamento Defrost system	Volume int. batteria Coil capacity (dm ³)
	N x Ø 300	rpm	Assorbimento Amps 230V/1/50Hz (A)	Potenza assorbita Absorbed power (kW)	Rumore (3) Noise 5m (dB A)	Elettrico Electric (kW)	
SUP-714	1	1350/870	0,48 / 0,22	0,10	51/40	1,2	1,7
SUP-716	1	1350/870	0,48 / 0,22	0,10	51/40	1,2	2,8
SUP-724	2	1350/870	0,97 / 0,44	0,20	54/43	2,3	3,2
SUP-726	2	1350/870	0,97 / 0,44	0,20	54/43	2,3	5,4
SUP-734	3	1350/870	1,45 / 0,66	0,30	56/45	3,4	4,7
SUP-736	3	1350/870	1,45 / 0,66	0,30	56/45	3,4	8,0
SUP-746	4	1350/870	1,94 / 0,88	0,40	57/46	4,4	10,6
SUP-756	5	1350/870	2,42 / 1,0	0,50	58/47	5,5	13,2
SUP-766	6	1350/870	2,91 / 1,2	0,60	59/48	6,7	15,8

Modello Model	Motoventilatori Fan motors					Sbrinamento elettrico Electric defrost (kW)	Volume int. batteria Coil capacity (dm ³)
	N x Ø 400	RPM	Assorbimento Amps 230 V/1/50Hz (A)	Potenza assorbita Absorbed power (kW)	Rumore (3) Noise 5m (dB A)		
TUP-816	1	1430	0,8	0,18	51	3,5	8,0
TUP-818	1	1430	0,8	0,18	51	3,5	10,4
TUP-1018	1	1430	0,8	0,18	51	3,5	12,8
TUP-826	2	1430	1,6	0,36	54	6,7	15,0
TUP-828	2	1430	1,6	0,36	54	6,7	19,8
TUP-1028	2	1430	1,6	0,36	54	6,7	24,6
TUP-836	3	1430	2,4	0,54	56	9,3	22,0
TUP-838	3	1430	2,4	0,54	56	9,3	29,2
TUP-1038	3	1430	2,4	0,54	56	9,3	36,4
TUP-848	4	1430	3,2	0,72	57	12,7	38,6
TUP-1048	4	1430	3,2	0,72	57	12,7	48,2
TUP-L 816	1	940	0,6	0,13	41	3,5	8,0
TUP-L 818	1	940	0,6	0,13	41	3,5	10,4
TUP-L 1018	1	940	0,6	0,13	41	3,5	12,8
TUP-L 826	2	940	1,2	0,26	44	6,7	15,0
TUP-L 828	2	940	1,2	0,26	44	6,7	19,8
TUP-L 1028	2	940	1,2	0,26	44	6,7	24,6
TUP-L 836	3	940	1,8	0,39	46	9,3	22,0
TUP-L 838	3	940	1,8	0,39	46	9,3	29,2
TUP-L 1038	3	940	1,8	0,39	46	9,3	36,4
TUP-L 848	4	940	2,4	0,52	47	12,7	38,6
TUP-L 1048	4	940	2,4	0,52	47	12,7	48,2

Modello Model	Motoventilatori Fan motors				
	N x Ø 400	RPM Δ/Y	Assorbimento Amps 400 V/3/50Hz Δ/Y (A)	Potenza assorbita Absorbed power Δ/Y (kW)	Rumore (3) Noise 5m Δ/Y (dB A)
TUP-816	1	1370/1070	0,5 / 0,3	0,15 / 0,11	51 / 46
TUP-818	1	1370/1070	0,5 / 0,3	0,15 / 0,11	51 / 46
TUP-1018	1	1370/1070	0,5 / 0,3	0,15 / 0,11	51 / 46
TUP-826	2	1370/1070	1,0 / 0,6	0,30 / 0,22	54 / 50
TUP-828	2	1370/1070	1,0 / 0,6	0,30 / 0,22	54 / 50
TUP-1028	2	1370/1070	1,0 / 0,6	0,30 / 0,22	54 / 50
TUP-836	3	1370/1070	1,5 / 0,9	0,45 / 0,33	56 / 52
TUP-838	3	1370/1070	1,5 / 0,9	0,45 / 0,33	56 / 52
TUP-1038	3	1370/1070	1,5 / 0,9	0,45 / 0,33	56 / 52
TUP-848	4	1370/1070	2,0 / 1,2	0,60 / 0,44	57 / 53
TUP-1048	4	1370/1070	2,0 / 1,2	0,60 / 0,44	57 / 53

**Versioni a richiesta con
motoventilatori
trifase a due velocità
On request: three phase motorfan
double speeds**

(3) Rumorosità in campo libero senza
alcun riflesso.
Noise level in free field conditions.

Modello Model	Peso netto Net weight (Kg)	Ref.	Dimensioni (mm) Dimensions							Attacchi refrigerante Refrigerant connections		Scarico Drain
			A	A1	A2	B	C	D	E	Ingresso Inlet	Uscita Outlet	
SUP-714	19	a	480	-	-	870	270	800	920	Ø12-1/2"SAE	Ø 16	3/4" M
SUP-716	21	a	480	-	-	870	270	800	920	Ø12-1/2"SAE	Ø 22	3/4" M
SUP-724	32	b	930	-	-	870	270	1250	920	Ø12-1/2"SAE	Ø 22	3/4" M
SUP-726	36	b	930	-	-	870	270	1250	920	Ø12-1/2"SAE	Ø 22	3/4" M
SUP-734	44	c	1380	-	-	870	270	1700	920	Ø12-1/2"SAE	Ø 22	1" M
SUP-736	50	c	1380	-	-	870	270	1700	920	Ø12-1/2"SAE	Ø 22	1" M
SUP-746	64	d	1830	915	915	870	270	2150	920	Ø16-5/8"SAE	Ø 28	1" M
SUP-756	78	e	2280	1140	1140	870	270	2600	920	Ø16-5/8"SAE	Ø 28	1" M
SUP-766	92	f	2730	1365	1365	870	270	3050	920	Ø16-5/8"SAE	Ø 28	1" M

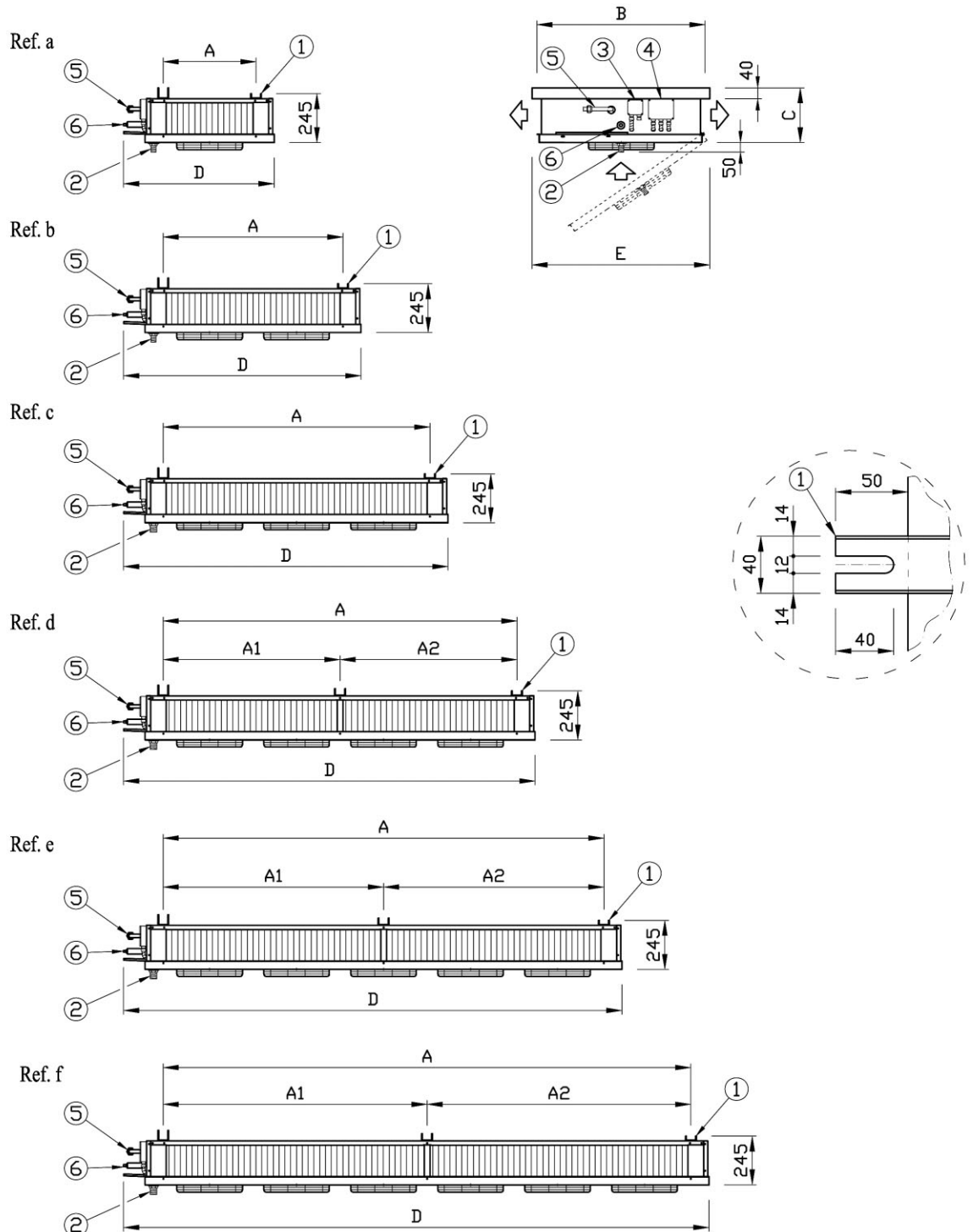

Modello Model	Peso netto Net weight (Kg)	Ref.	Dimensioni (mm) Dimensions							Attacchi refrigerante Refrigerant connections		Scarico Drain
			A	A1	B	C	C1	D	E	Ingresso Inlet	Uscita Outlet	
TUP-816	38	a	780	-	1112	355	330	1100	1160	1/2"SAE	Ø 22	1 1/4" M
TUP-818	42	a	780	-	1112	355	330	1100	1160	1/2"SAE	Ø 22	1 1/4" M
TUP-1018	47	a	780	-	1112	415	390	1100	1160	1/2"SAE	Ø 22	1 1/4" M
TUP-826	66	b	1530	-	1112	380	330	1850	1160	5/8"SAE	Ø 28	1 1/4" M
TUP-828	73	b	1530	-	1112	380	330	1850	1160	5/8"SAE	Ø 28	1 1/4" M
TUP-1028	82	b	1530	-	1112	440	390	1850	1160	5/8"SAE	Ø 28	1 1/4" M
TUP-836	95	c	2280	765	1112	400	330	2600	1160	Ø22	Ø 35	1 1/4" M
TUP-838	105	c	2280	765	1112	400	330	2600	1160	Ø22	Ø 35	1 1/4" M
TUP-1038	118	d	2280	765	1112	460	390	2600	1160	Ø22	Ø 35	1 1/4" M
TUP-848	132	d	3030	1515	1112	400	330	3350	1160	Ø22	Ø 35	1 1/4" M
TUP-1048	150	d	3030	1515	1112	460	390	3350	1160	Ø22	Ø 35	1 1/4" M

Ref. a

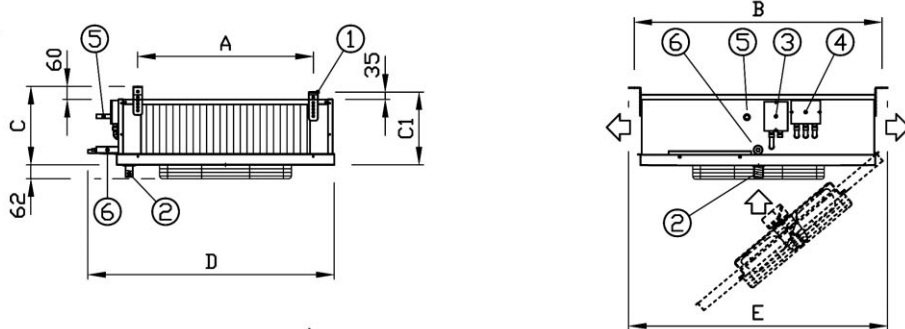

Ref. b

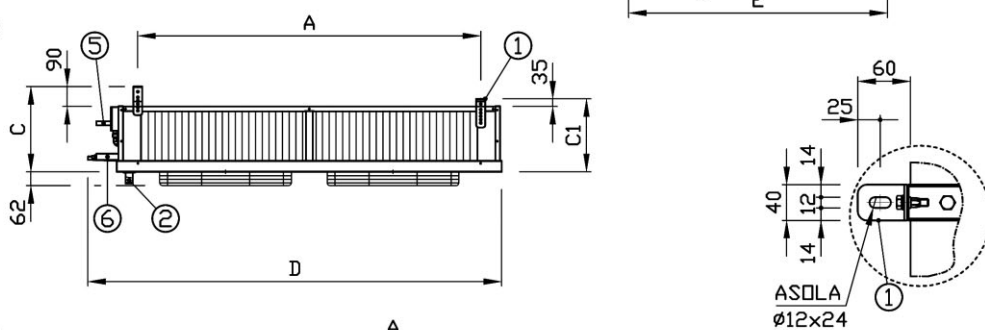

Ref. c

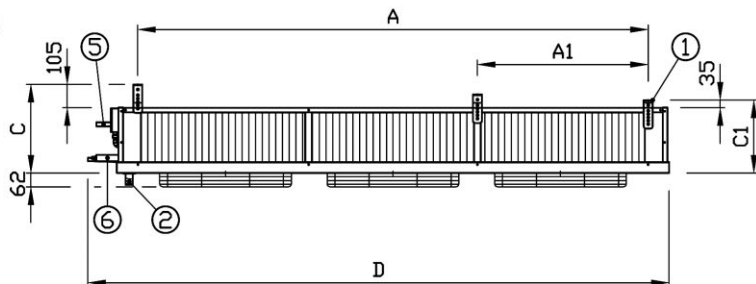

Ref. d

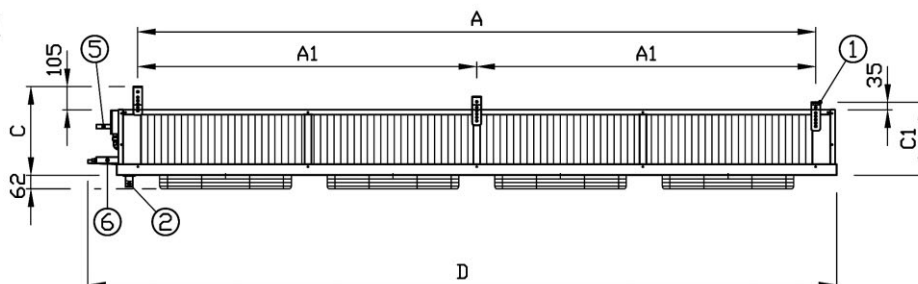

- 1 Fissaggio al soffitto
 - 2 Scarico condensa
 - 3 Scatole derivazione resistenze sbrinamento
 - 4 Scatola derivazione motori
 - 5-6 Attacchi refrigerante
 - 7 Attacco entrata per sbrinamento ad acqua
-
- 1 Ceiling fixing
 - 2 Drain connection
 - 3 Heaters junction boxes
 - 4 Motor junction boxes
 - 5-6 Refrigerant connections
 - 7 Inlet connection for water defrost